

Quester

Made to go the extra mile

งานขนส่งเกษตรพีชไร้ และงานก่อสร้าง
รถบรรทุกสี่ล้อกระบะดั้มพ์ 350 แรมบ้า



เซ็นทรัลล็อก และกระจกไฟฟ้า
สวดก สบายและปลอดภัย



ใหม่! จอแสดงผลแบบ LED
พร้อมระบบแนะนำการขับขี่
แบบเรียลไทม์ บั่นใจในความ
สวดกสบาย ประสิทธิภาพการ
ขับขี่ และความปลอดภัย



พวงมาลัยดีไซน์ใหม่
ทันสมัยยิ่งขึ้น แบบ 4 ก้าน
ช่วยให้ขับขี่ง่ายขึ้น และมี
เสถียรภาพมากขึ้น



ระบบเบรกป้องกัน
ล้อล็อก (ABS)



ระบบควบคุมความเร็วคงที่
อัตโนมัติ (Cruise Control)



ระบบยกหัวเก๋งด้วยไฟฟ้า
เพื่อความสวดก และปลอดภัย

M32 - CWE08N43R350CSS9 TIPPER / DUMPER

เครื่องยนต์	
รุ่น	GH8E 350 EU V
แบบ	ยูดี ดีเซล 4 จังหวะ 6 สูบ แถวเรียง ไทโรคอินเจคชั่น โอเวอร์เฮดแคมชาฟท์ เทอร์โบ อินเตอร์คูลเลอร์ ระบายความร้อนด้วยน้ำ
ระดับมาตรฐานแก๊สไอเสีย	ยูโร 5 (มอก.3046-2563)
ระบบเชื้อเพลิง	คอมมอลเรล ไทโรคอินเจคชั่น หัวฉีดไฟฟ้าควบคุมการฉีดด้วยอิเล็กทรอนิกส์
ความจุระบอกลูกสูบ	7,698 ซีซี
ความโตกระบอกลูกสูบ x ช่วงชัก	110 x 135 มม.
อัตราส่วนกำลังอัด	17.5 : 1
กำลังสูงสุด (ECE net)	350 แรงม้า (258 กิโลวัตต์) ที่ 2,200 รอบต่อนาที
แรงบิดสูงสุด (ECE net)	1,200 นิวตัน-เมตร ที่ 1,200-1,600 รอบต่อนาที
ระบบควบคุมการปล่อยมลพิษ	Selective Catalytic Reduction
ระบบพวงมาลัย	พวงมาลัยเพาเวอร์ ชนิดปรับสูงต่ำและเอนได้ อัตราทด 23.0
คลัตช์	แบบแห้ง แผ่นเดี่ยว ขนาด 430 มม. ควบคุมด้วยระบบไฮดรอลิก

น้ำหนักกรก	
น้ำหนักบรรทุกสูงสุด (GVW)	25,000 กก.
น้ำหนักแชสซีส์ หน้า	4,225 กก.
หลัง	3,745 กก.
รวม	7,970 กก.

สมรรถนะ			
ความเร็วสูงสุด	103.2 กม./ชม.	111.1 กม./ชม.	116.3 กม./ชม.
ความสามารถไต่ทางชันที่ (GVW 25 ตัน)	14.3 องศา (25.4%)	12.8 องศา (22.8%)	12.0 องศา (21.3%)
รัศมีวงเลี้ยวแคบสุด	9,295 มม. (ที่กันชน) / 8,608 มม. (ที่ยางหน้า)		

แชสซีส์	
ชนิดเฟรม	เหล็กรูปตัว I แบบขันน๊อต
ขนาด	300 x 90 x 7 มม. พร้อมเหล็กเสริมหนา 5 มม.
เพลาน้ำ	รีเวอร์ส เอลเลียต ไอ-บีเอ็ม สมรรถนะการรับน้ำหนัก 8,000 กก.
เพลาลัง	แทนแดม ขับเคลื่อน 2 เพลอ แบบแบนโจ เพลาลอย เฟืองไฮโปยด์ เฟืองทดเดี่ยว พร้อมดีฟล็อก สมรรถนะการรับน้ำหนัก 26,000 กก.
อัตราทดเฟืองท้าย	4.63 4.30 4.11
ระบบกันสะเทือน หน้า	แหนบแบบพาราโบลิก 4 แผ่น พร้อมโช้คอัพ 2 จังหวะ และเหล็กกันโคลง สมรรถนะการรับน้ำหนัก 8,000 กก.
ระบบกันสะเทือน หลัง	แหนบแบบหลายแผ่นอัดซ้อนกันจำนวน 8 แผ่น สมรรถนะการรับน้ำหนัก 23,000 กก.

ระบบเบรก	
แบบ	ระบบเบรกลมล้วน วงจรคู่แยกหน้า-หลัง รวมทั้งระบบตั้งเบรกอัตโนมัติ
เบรกมือ	แบบสปริงเบรกที่ล้อหน้าและล้อหลัง-หน้า
เบรกช่วย	เบรกไอเสีย EPG (Exhaust Pressure Governor)

ขนาดล้อและยาง	
กระทะล้อ	ขนาด 8.25 - 22.5, 10 รู
ยาง	295/80R22.5

หัวถัง	
แบบ	แบบที่นอน 1 เตียง, จุดรองรับหัวถังพร้อมโช้คอัพ 4 จุด, ระบบยกหัวถังด้วยไฟฟ้า
กระจกหน้า	แบบนิรภัยหลายชั้น (ลามิเนต : Laminated)
หน้าปัด	แสดงลักษณะการขับขี่ของผู้ขับ (Fuel Coaching) ความเร็ว ความเร็วรอบเครื่อง ระยะทาง แรงดันลม ความร้อน ระดับน้ำมันเชื้อเพลิง ระดับ AdBlue
เครื่องเสียง	Radio พร้อมช่องเสียบ USB MP3
เบาะนั่ง	เบาะนั่งผู้ขับขี่แบบ Air Suspension ปรับระดับความสูงตามน้ำหนัก
เข็มขัดนิรภัย	ล็อก 3 จุด ตำแหน่งผู้ขับขี่ และผู้ช่วยผู้ขับขี่ พร้อมสัญญาณเตือนเข็มขัด

ระบบไฟฟ้าและอุปกรณ์						
แบตเตอรี่	12 โวลท์ 150 แอมป์ จำนวน 2 ลูก					
อัลเตอร์เนเตอร์	24 โวลท์ 80 แอมป์					
ถังน้ำมัน	315 ลิตร					
กรองน้ำมันเชื้อเพลิง	แบบไส้กรองกระดาษและกรองดักน้ำพร้อมไส้กรอง					
ระบบระบายความร้อนเกียร์	ระบายความร้อนชุดเกียร์ด้วยน้ำหล่อเย็น					
อุปกรณ์เสริม	กระจกไฟฟ้า ไฟแสดงความสูง					
ระบบความปลอดภัย	ระบบป้องกันล้อล็อก (Anti Lock Brake System : ABS)					
ระบบส่งกำลัง PTO	เกียร์ฝักหลังชุดเกียร์ แบบ Flange SAE 1400					
ระบบควบคุมความเร็ว PTO	Cruise Control					
ถัง AdBlue (แอดบลู)	50 ลิตร					
รุ่นเกียร์	เกียร์ต่ำพิเศษ	1	2	3	4	5
ST1199	12.11	8.08	5.96	4.42	3.36	2.41
		6	7	8	R	
		1.77	1.32	1.00	12.66	

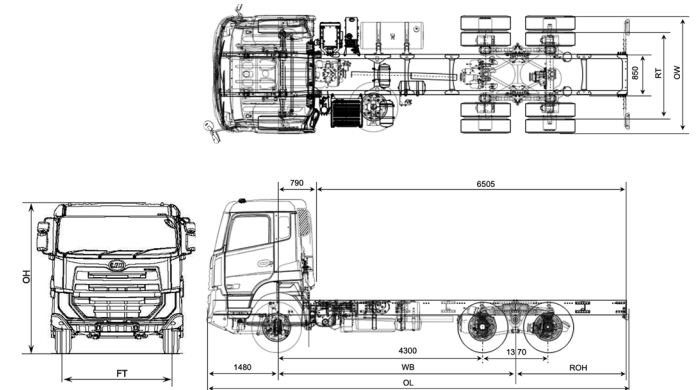

ขนาดและสัดส่วน (มม.)	WB	OL	OW	OH	FT	RT	ROH
	4985	8830	2500	3220	2020	1835	2310

หมายเหตุ รายละเอียดต่างๆ ข้างต้นและทุกภาพที่ปรากฏในเอกสารนี้อาจมีอุปกรณ์พิเศษติดตั้งเพิ่มเติมอยู่ด้วย และอาจแตกต่างกับรถที่ออกจำหน่าย ทางบริษัทฯ ทรงไว้ซึ่งสิทธิ์ในการเปลี่ยนแปลง



UD TRUCKS

บริษัท ยูดี ทรัคส์ คอร์ปอเรชั่น (ประเทศไทย) จำกัด
 199 หมู่ 1 ต.ศิระจระเข้ใหญ่ อ.บางเสาธง จ.สมุทรปราการ 10570
 @ www.udtrucks.com/thailand www.facebook.com/UDTrucksThailand
 Call Center : 02-305-4452 @udtrucksth



ตัวแทนจำหน่าย :	